



**Горелка газокислородная
ГЗУ
с сетчатым мундштуком
повышенной мощности**

**ПАСПОРТ
ДЖЕТ 162 00 00 00 ПС**



1 НАЗНАЧЕНИЕ

Горелка модели ГЗУ ручная многопламенная подогревающая, предназначена для различных видов газопламенной обработки металлов с применением в качестве горючего пропан-бутановой смеси и кислорода чистотой не ниже 98,5 % по ГОСТ 5583. Трубка наконечника горелки без изгиба.

Горелки изготавливаются климатического исполнения У, ХЛ категории размещения 1 по ГОСТ 15150, для эксплуатации при температуре окружающего воздуха:

от минус 40 до плюс 40°С — при работе на природном газе;

от минус 20 до плюс 40°С — при работе на пропан-бутановой смеси.

Примеры условного обозначения горелки при заказе см. табл.1:

«Горелка ДЖЕТ 162 00 00 00» - горелка модель ГЗУ ДЖЕТ 162, длиной 800 мм, укомплектованная мундштуком с 16 отверстиями подогревающего пламени.

«Горелка ДЖЕТ 162 00 00 00-02 (650)» - горелка модель ГЗУ ДЖЕТ 162, длиной 650 мм, укомплектованная мундштуком с 16 отверстиями подогревающего пламени.

«Горелка ДЖЕТ 162 00 00 00-10» - горелка модель ГЗУ ДЖЕТ 162, длиной 800 мм, укомплектованная мундштуком с 19 отверстиями подогревающего пламени.

Таблица 1

Обозначение	Модель	Длина, мм	Масса, кг	Мундштук		
				Обозначение	Количество отверстий, шт	Диаметр отверстий, мм
ДЖЕТ162 00 00 00	ГЗУ	800	1,27	ДЖЕТ 100 03 08 00 СБ	16	2,1
-01		1100	1,4			
-02		650	1,21			
-10	ГЗУ	800	1,27	ДЖЕТ 100 03 08 00-01 СБ	19	2,0
-11		1100	1,4			
-12		650	1,21			

* Длина горелки по требованию заказчика.

2 ТЕХНИЧЕСКИЕ ХАРАКТЕРИСТИКИ

Таблица 2

Характеристика	Горелка ГЗУ
Давление газов на входе в горелку, МПа	
кислород	0,4-0,8
пропанобутановая смесь	0,15-0,25
Расход газов м³/ч	
кислород	8,0-10,6
пропанобутановая смесь	2,2-2,9
Температура пламени в средней зоне *, °С	
Пропанобутановой смеси	2100-2300
Расчетная тепловая мощность, кВт	
Пропанобутановой смеси	63-83
Масса горелки, кг	См. табл.1
Длина горелки, не более, мм	См. табл.1
Высота x Ширина горелки, не более, мм	85x70

Примечание: *Средняя зона расположена на расстоянии 3-5 мм от вершины ядра пламени.

3 КОМПЛЕКТНОСТЬ

В комплект поставки входит:

- Горелка в сборе см. табл. 1	1 шт.
- Паспорт ДЖЕТ 162 00 00 00 ПС	1 шт.
- <i>Комплект монтажных частей</i>	
Ниппель ДЖЕТ 000 055 012-01	2 шт.
Гайка М16х1,5 ДЖЕТ 000 055 015-02	1 шт.
Гайка М16х1,5 левая ДЖЕТ 000 055 015-03	1 шт.
- <i>Комплект запасных частей:</i>	
Кольцо 016-021-30 ГОСТ 9833-73	1 шт.

4 УСТРОЙСТВО И ПРИНЦИП РАБОТЫ

4.1 Внешний вид и состав горелок ГЗУ см. Рис.1, 2

4.1 Горелка состоит из ствола 1 и газопламенного наконечника 2 присоединенного с помощью накидной гайки. Наконечник включает в себя трубку, смеситель со съемным инжектором и съемный мундштук 3. Стволе включает в себя рукоятку, клапаны и штуцеры кислорода и горючего газа.

4.2 Кислород поступает по рукаву, присоединенному ниппелем к штуцеру 4 горелки накидной гайкой, имеющей правую резьбу М16х1,5, и далее, через клапан 5 с синим маховиком в инжектор.

4.3 Горючий газ поступает по рукаву, присоединенному ниппелем к штуцеру 6 горелки накидной гайкой (с рисккой), имеющей левую резьбу М16х1,5ЛН, и далее, через клапан 7 с красным маховиком в смеситель.

4.4 Кислород подается в горелку под давлением и, проходя через дозирующее отверстие инжектора, создает разрежение в смесителе, куда засасывается горючий газ. В смесителе происходит смешивание кислорода и горючего газа. Образовавшаяся горючая смесь движется по трубке к выходным каналам мундштука, на выходе из которого смесь горит. Регулирование мощности пламени производится клапанами.

4.5 Форма пламени может быть изменена заменой мундштуков. Мундштук ДЖЕТ 100 03 08 00 СБ дает широкое пламя большой длины, Пламя мундштука ДЖЕТ 100 03 08 00-01 СБ более узкое, острое и короче.

4.5 В клапанах применены сальниковые уплотнения.

4.6 Уплотнительное кольцо смесителя - 016-021-30 ГОСТ 9833.



Рис.1. Горелка ГЗУ

1-ствол; 2-наконечник; 3-мундштук; 4- штуцер кислорода; 5- клапан кислорода; 6- штуцер горючего газа; 7- клапан горючего газа.

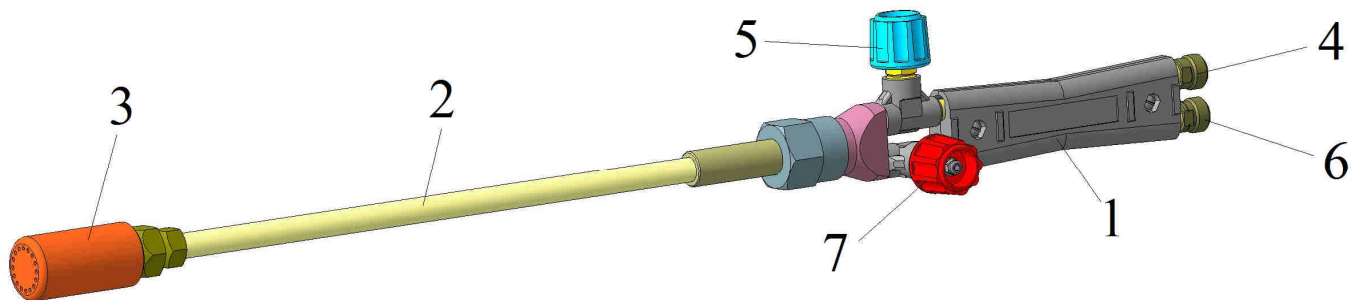

Рис.2 Расположение отверстий в мундштуке
а) ДЖЕТ 100 03 08 00 СБ, б) ДЖЕТ 100 03 08 00-01 СБ

5 ЭКСПЛУАТАЦИЯ

5.1 Перед работой убедитесь в исправности оборудования, проверьте:

- герметичность подсоединения рукавов, всех разъемных и паяных соединений;
- рукава должны быть типа I для горючего газа и типа III для кислорода по ГОСТ9356;
- наличие разрежения (подсоса) в канале горючего газа;
- правильность подвода кислорода и горючего газа.

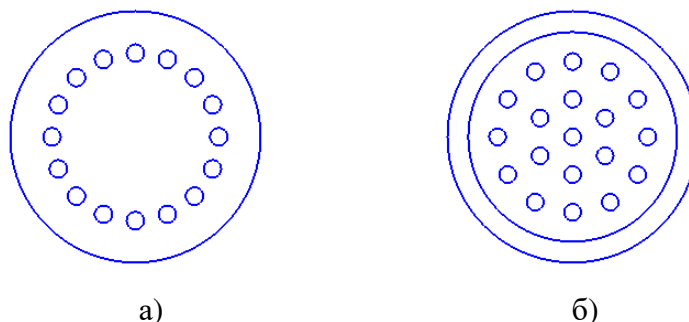
5.2 Установите рабочее давление газов в соответствии с таблицей 1 при помощи баллонных редукторов.

5.3 Откройте на 1/4 оборота кислородный клапан и на 1 оборот клапан горючего газа, зажгите горючую смесь. Отрегулируйте клапанами горелки «нормальное» пламя.

5.4 Выключение подачи газов производится в следующем порядке: горючий газ, кислород. При перерыве в работе следует закрыть вентили на баллонах горючего газа и кислорода и, открыв клапаны горелки, выпустить горючий газ и кислород из рукавов.

5.5 Работу следует прекратить при перегреве мундштука горелки и возникновении непрерывных хлопков.

5.6 При возникновении внутреннего горения в мундштуке или трубке необходимо немедленно отключить горелку, закрыв вентили подачи газа и кислорода.

5.7 Периодически очищайте мундштук от нагара и брызг металла с помощью наждачного полотна или мелкого напильника. Сопла мундштука очищать медной или алюминиевой иглой.

5.8 При рабочем износе фторопластового сальника возможно появление утечки в регулирующем клапане кислорода или горючего газа. Для ликвидации ее следует подтянуть буксу затяжки сальника. Для этого необходимо ключом 14 повернуть втулку против часовой стрелки (левая резьба) до ликвидации утечки, определяемой методом омывания. Чрезмерная затяжка сальника затрудняет вращение маховика и приводит быстрому износу сальника.

6 ТРЕБОВАНИЯ БЕЗОПАСНОСТИ

6.1 При эксплуатации необходимо соблюдать:

- «Межотраслевые правила по охране труда при производстве ацетилена, кислорода, процесса напыления и газопламенной обработки металлов», ПОТ РМ-019-2001;

- ФНП "Правила безопасности сетей газораспределения и газопотребления";
- ФНП «Правила промышленной безопасности опасных производственных объектов, на которых используется оборудование, работающее под избыточным давлением»;
- «Правила пожарной безопасности в РФ», ППБ 01-03.

6.2 Для защиты глаз от воздействия инфракрасных и ультрафиолетовых лучей необходимо использовать защитные очки по ГОСТ 12.4.013, со светофильтрами типа ГЗ ГОСТ12.4.080.

6.3 Для защиты от шума использовать индивидуальные средства защиты ГОСТ 12.4.051.

6.4 Для защиты кожи от ожогов, вызванных излучением, расплавленным металлом, искрами, необходимо использовать защитную спецодежду такую, как перчатки, фартуки, спецобувь ит.д.

7 ТРАНСПОРТИРОВАНИЕ И ХРАНЕНИЕ

7.1 Горелка транспортируется любым видом транспорта.

7.2 При транспортировании необходимо соблюдать правила перевозки груза действующие на транспорте данного вида.

7.3 Условия хранения и транспортирования горелок – по группе 5 (ОЖ4) ГОСТ 15150.

8 ПОРЯДОК ПРЕДЪЯВЛЕНИЯ РЕКЛАМАЦИЙ

8.1 Претензии принимаются только при наличии паспорта на изделие и акта произвольной формы, составленного при участии представителя предприятия и ответственного за эксплуатацию. В акте должны быть указаны: обозначение изделия, дата продажи, дата обнаружения дефекта, а также обстоятельства, при которых обнаружен дефект и его внешнее проявление. При несоблюдении указанного порядка рекламация не рассматривается.

8.2 Ущерб не возмещается в случае потери или умышленной поломки изделия.

8.3 *При использовании товара не по назначению, а также при эксплуатации его с нарушениями требований руководства по эксплуатации, внесении каких-либо изменений без согласования с предприятием-изготовителем, производитель рекламаций не принимает и претензии не рассматривает.*

9 СВИДЕТЕЛЬСТВО О ПРИЕМКЕ

9.1 Горелка модели ГЗУ ДЖЕТ 162 (ДЖЕТ 162 00 00 00 _____) изготовлена, обезжирена и испытана в соответствии с ТУ 3645-004-13071510-2006г, ГОСТ 1077, ГОСТ 12.2.008 и признана годной для эксплуатации.

9.2 Отметка о приёмке: _____

9.3 Дата выпуска: _____

10 ГАРАНТИИ ПРОИЗВОДИТЕЛЯ

10.1 Изготовитель гарантирует соответствие изделия требованиям технических условий при соблюдении условий транспортирования, хранения, монтажа и эксплуатации.

10.2 Изготовитель гарантирует нормальную работу изделия в течение 12 месяцев со дня продажи, но не более 18 месяцев с даты изготовления.

11. СВЕДЕНИЯ О СЕРТИФИКАЦИИ

Декларация соответствия ЕАЭС N RU Д-RU.РА01.В.25548/22 от 26.01.2022

Срок действия по 20.01.2027 г. включительно.

Изготовитель: ООО «СваркаДжет»

426039, УР, г. Ижевск, ул. Воткинское шоссе, 298

Телефоны: (3412) 601-535, 601-526, 601-527

E-mail: jet@svarkajet.ru

<http://www.promjet.ru>